

IT

EN

FR

NL

DE

ES

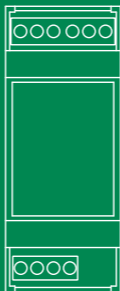

Manuale tecnico modulo dimmer Art. 20046851

Technical manual for dimmer module Art. 20046851

Manuel technique module gradateur Art. 20046851

Technische handleiding dimmermodule art. 20046851

Technisches Handbuch Dimmer-Modul Art. 20046851

Manual técnico del módulo dimmer art. 20046851

www.comelitgroup.com

 Comelit®

SH_EN_023

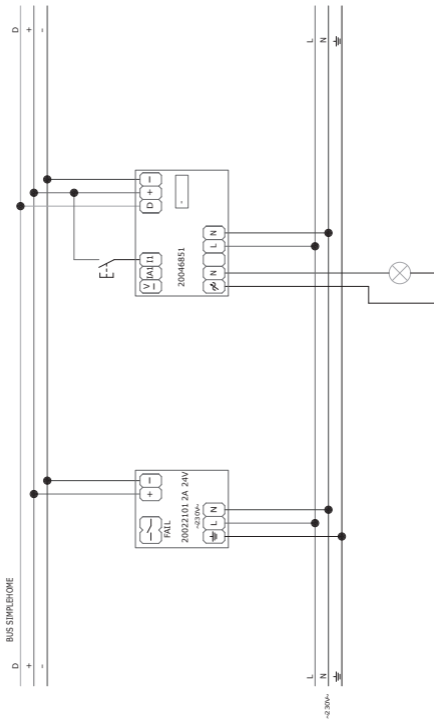

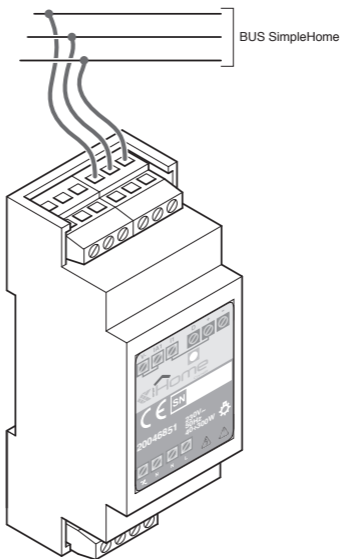

IT Avvertenze

- Effettuare l'installazione seguendo scrupolosamente le istruzioni fornite dal costruttore ed in conformità alle norme vigenti.
- Tutti gli apparecchi devono essere destinati esclusivamente all'uso per cui sono stati concepiti. **Comelit Group S.p.A.** declina ogni responsabilità per un utilizzo improprio degli apparecchi, per modifiche effettuate da altri a qualunque titolo e scopo, per l'uso di accessori e materiali non originali.
- Tutti i prodotti sono conformi alle prescrizioni delle direttive 2006/95/CE e ciò è attestato dalla presenza della marcatura **CE** sugli stessi.
- Gli interventi di installazione, montaggio e assistenza agli apparecchi elettrici devono essere eseguiti esclusivamente da elettricisti specializzati.
- Togliere l'alimentazione prima di effettuare qualsiasi manutenzione o cablaggio.

EN Warning

Install the equipment by carefully following the instructions given by the manufacturer and in compliance with the standards in force.

- All the equipment must only be used for the purpose it was designed for. **Comelit Group S.p.A.** declines any responsibility for improper use of the apparatus, for any alterations made by others for any reason or for the use of non-original accessories or materials.
- All the products comply with the requirements of Directive 2006/95/EC, as certified by the **CE** mark they carry.
- Installation, mounting and assistance procedures for electrical devices must only be performed by specialised electricians.
- Cut off the power supply before carrying out any maintenance work.

FR Avertissement

- Effectuer l'installation en suivant scrupuleusement les instructions fournies par le constructeur et conformément aux normes en vigueur.
- Tous les appareils doivent être strictement destinés à l'emploi pour lequel ils ont été conçus. La société **Comelit Group S.p.A.** décline toute responsabilité en cas de mauvais usage des appareils, pour des modifications effectuées par d'autres personnes pour n'importe quelle raison et pour l'utilisation d'accessoires et matériaux non d'origine.
- Tous les produits sont conformes aux prescriptions de la directive 2006/95/CE. Le marquage **CE** atteste cette conformité.
- Les interventions d'installation, de montage et d'assistance aux appareils électriques sont réservées à des électriciens spécialisés.
- Couper l'alimentation avant d'effectuer toute opération d'entretien.

NL Waarschuwingen

- Voer de installatiewerkzaamheden zorgvuldig uit volgens de door de fabrikant gegeven instructies en met inachtneming van de geldende normen.
- Alle apparaten mogen uitsluitend worden gebruikt voor de doeleinden waarvoor ze zijn ontworpen. **Comelit Group S.p.A.** is niet aansprakelijk voor oneigenlijk gebruik van de apparaten, voor wijzigingen die om welke reden dan ook door derden zijn aangebracht, en voor het gebruik van niet-originele accessoires en materialen.
- Alle producten voldoen aan de eisen van de richtlijn 2006/95/EG. Dit wordt bevestigd door het **CE**-label op de producten.
- De installatie-, montage- en servicewerkzaamheden aan de elektrische apparaten mogen uitsluitend door gespecialiseerde elektriciens worden verricht.
- Sluit de stroomtoevoer af voordat u onderhoudswerkzaamheden uitvoert.

DE Wichtige Hinweise

- Der Einbau muss genau nach den Anweisungen des Herstellers und unter Einhaltung der einschlägigen Vorschriften erfolgen.
- Alle Geräte dürfen ausschließlich für den Zweck eingesetzt werden, für den sie entwickelt wurden. Comelit Group S.p.A. lehnt jede Haftung bei unsachgemäßer Verwendung der Geräte oder nicht autorisierten Änderungen an diesen bzw. bei Nutzung von nicht originalen Zubehörteilen und Materialien ab.
- Alle Produkte entsprechen den Vorgaben der Richtlinie 2006/95/EG, wie durch die CE-Markierung auf den Produkten bestätigt wird.
- Kabelverlegung sowie Einbau und Wartung der elektrischen Geräte müssen von einem Elektrofachmann ausgeführt werden.
- Vor Wartungseingriffen immer erst die Spannungsversorgung unterbrechen.

ES Advertencias

- La instalación se ha de efectuar en conformidad con las normas vigentes, siguiendo atentamente las instrucciones suministradas por el fabricante.
- Todos los aparatos deben destinarse exclusivamente al uso para el cual han sido construidos. **Comelit Group S.p.A.** declina toda responsabilidad por el uso impropio de los aparatos, por cambios efectuados por terceros por cualquier motivo o finalidad y por el uso de accesorios y materiales no originales.
- Todos los productos son conformes a los requisitos de las Directivas 2006/95/CE como demuestra la presencia de la marca **CE** en ellos.
- La instalación, el montaje y el mantenimiento de los aparatos eléctricos deben ser efectuados exclusivamente por electricistas especializados.
- Antes de efectuar cualquier operación de mantenimiento hay que cortar la alimentación.



MODULO DIMMER ART. 20046851



- Per la programmazione del modulo dimmer consultare il manuale tecnico sistema SimpleHome reperibile sul sito www.comelitgroup.com

Il modulo dimmer Art. 20046851 consente, attraverso il bus, la regolazione di luminosità di carichi fino a 300W. Il modulo è dotato di un ingresso digitale che può essere utilizzato solo per il collegamento di un pulsante per il **comando del dimmer locale** (accensione, spegnimento e pressione prolungata per variare luminosità).

Con l'utilizzo di altri ingressi collegati al BUS, ad esempio moduli Art. 20046501, è possibile gestire diversamente l'uscita del modulo dimmer.

Gli ingressi possono essere programmati con le seguenti funzioni

- **Impostare un livello di luminosità predefinito:**

alla pressione del pulsante collegato a questo ingresso, il livello di luminosità verrà automaticamente impostato al valore indicato dal software di programmazione

- **Variare la luminosità con due pulsanti:**

per questa funzione vengono utilizzati due ingressi che vengono programmati uno per diminuire la luminosità se tenuto premuto, mentre l'altro se premuto e rilasciato per accendere / spegnere la luce o, se tenuto premuto, aumentare la luminosità.

- **Comando del dimmer locale:**

come per l'ingresso digitale a bordo del dimmer, è possibile programmare anche quello di un altro modulo in modo che ad una pressione venga accesa / spenta la luce, mentre una pressione prolungata possa variarne la luminosità.

- È possibile inoltre impostare il dimmer con la **funzione Controllo presenza** che, utilizzando un sensore di movimento, collegato ad un ingresso di un modulo digitale permette di aumentare la luminosità della luce nel caso in cui rilevi la presenza di qualcuno nella stanza e di abbassarla, o spegnerla, nel caso non ci sia nessuno.

TIPI DI CARICO COMANDATI

- ◆ Lampade alogene 230Vac: 35 - 300W
- ◆ Lampade alogene 12V con trasformatore elettronico: 35 - 300W
- ◆ Lampade Fluorescenti compatte CFL dimmerabili: 10 - 300W
- ◆ Lampade LED 230Vac dimmerabili: 10 - 200W

Per ogni modulo collegare solo lampade della stessa tipologia

CARATTERISTICHE TECNICHE

Tensione di alimentazione	24Vdc \pm 5%*
Assorbimento	da 15 a 25 mA
Ingressi	1 ingresso digitale può essere utilizzato solo per il collegamento di un pulsante per il comando del dimmer locale e non per il sensore di controllo presenza
Segnalazioni	1 LED (giallo) di segnalazione stato bus: lampeggiante indica la trasmissione di dati sul bus, acceso fisso indica la mancanza del negativo di alimentazione o un collegamento errato del dispositivo
Posizionamento	Su guida DIN in apposito quadro o in scatole di derivazione**
Omologazioni	CE
Temperatura di funzionamento	da 0° a 40°C USO INTERNO
Temperatura d'immagazzinamento	da -10° a +70°C
Umidità dell'aria relativa	da 5 a 95% senza condensazione
Peso	70g
Dimensioni	35x90x58mm (2 moduli DIN)

- * Utilizzare l'alimentatore Comelit ART. 20022101 o altro alimentatore a "sorgente di potenza limitata".
- ** Con accessibilità consentita solo per assistenza o manutenzione da parte di personale qualificato.

MORSETTI DI COLLEGAMENTO

Morsetto	Funzione
-	Negativo alimentazione BUS
+	+24Vdc alimentazione BUS / Comune per ingresso digitale I1
D	Linea BUS dati
I1	Ingresso digitale 24V
IA1 / V-	Per usi futuri
 \sphericalangle N 	Morsetti uscita dimmerabile*
L N	Tensione in ingresso 240 +10%Vac max*



- *Attenzione; possibile presenza di tensioni pericolose anche con dispositivo non alimentato!

DIMMER MODULE ART. 20046851



- For instructions on programming the dimmer module, consult the SimpleHome system technical manual at www.comelitgroup.com

EN Dimmer module Art. 20046851 controls the brightness of loads up to 300W, by means of a bus. The module is equipped with a digital input that can be used only for connecting a button for **controlling the local dimmer** (switch on/off and hold the button down to adjust the brightness).

Using other inputs connected to the BUS, for example modules Art. 20046501, the dimmer module output can be managed differently. The inputs can be programmed with the following functions:

- **Set a default brightness level:**

when you press the button connected to this input, the brightness is automatically set to the value indicated by the programming software

- **Adjust brightness with two buttons:**

this function involves the use of two inputs - one is programmed to reduce the brightness if held down, and the other is programmed to switch the light on/off if pressed and released, or to increase the brightness if held down.

- **Local dimmer control:**

in the same way as for the digital input on the dimmer, you can also programme the input of another module so that a single press switches the light on/off, and holding the button down adjusts the brightness.

- The dimmer can also be set with the **Presence detection function**. This uses a motion sensor connected to the input of a digital module to increase the brightness of the light if the sensor detects the presence of a person in the room, and to reduce the brightness or switch the light off if there is no-one in the room.

CONTROLLED LOAD TYPE

- ◇ 230VAC halogen lamps: 35 - 300W
- ◇ 12V halogen lamps with electronic transformer: 35 - 300W
- ◇ Dimmable compact fluorescent lamps (CFL): 10 - 300W
- ◇ Dimmable 230VAC LED lamps: 10 - 200W



For each module, connect only lamps of the same type.

TECHNICAL CHARACTERISTICS

Power supply voltage	24VDC \pm 5%*
Consumption	15 to 25 mA
Inputs	1 digital input can be used only for connecting a button for controlling the local dimmer, and not for the presence detection sensor
Indications	1 LED (yellow) for indicating bus status: when flashing, indicates data transmission via bus, when lit steadily indicates lack of power supply negative or incorrect device connection.
Positioning	On a DIN rail on a dedicated control panel or in junction boxes**
Approvals	CE
Operating temperature	0° to 40°C INDOOR USE
Storage temperature	-10° to +70°C
Relative air humidity	5 to 95% with no condensation
Weight	70g
Dimensions	35x90x58 mm (2 DIN modules)

- * Use Comelit power supply unit ART. 20022101 or other limited power source.
- ** With access allowed only for support or servicing by qualified personnel.

CONNECTION TERMINALS

Terminal	Function
-	BUS power supply negative
+	+24VDC BUS power supply / Common for digital input I1
D	BUS data line
I1	24V digital input
IA1 / V-	For future uses
 \sphericalangle N 	Dimmable output terminals*
L N	Input voltage 240 +10%VAC max*



- *Warning: hazardous voltages may be present even when the device is not powered up

MODULE GRADATEUR ART. 20046851



- Pour la programmation du module gradateur, consulter le manuel technique du système SimpleHome disponible sur le site www.comelitgroup.com

Le module gradateur Art. 20046851 permet de régler, via le bus, la luminosité de charges jusqu'à 300 W. Le module est doté d'une entrée numérique ne pouvant être utilisée que pour la connexion d'un bouton de **commande du gradateur local** (allumage, extinction et enfoncement prolongé pour varier la luminosité).

L'utilisation d'autres entrées connectées au BUS (ex. : modules Art. 20046501) permet de gérer différemment la sortie du module gradateur. Les entrées peuvent être configurées avec les fonctions suivantes :

• **Configurer un niveau de luminosité prédéfini :**

à l'enfoncement du bouton connecté à cette entrée, le niveau de luminosité sera automatiquement configuré sur la valeur indiquée par le logiciel de programmation.

• **Varié la luminosité au moyen de deux boutons :**

cette fonction prévoit l'utilisation de deux entrées dont l'une est programmée pour diminuer la luminosité (en maintenant le bouton enfoncé) et l'autre pour allumer / éteindre la lumière (en enfonçant et en relâchant le bouton) ou pour augmenter la luminosité (en maintenant le bouton enfoncé).

• **Commande du gradateur local :**

comme pour l'entrée numérique incorporée au gradateur , il est possible de programmer également celle d'un autre module de manière à obtenir l'allumage / l'extinction de la lumière par un enfoncement du bouton ou d'en varier la luminosité par un enfoncement prolongé.

- Il est en outre possible de configurer le gradateur en le dotant de la **fonction Contrôle présence** qui permet, par le biais d'un capteur de mouvement connecté à une entrée d'un module numérique, d'augmenter la luminosité de la lumière en cas de détection de la présence d'une personne dans la pièce et de la diminuer, ou d'éteindre la lumière, si personne ne se trouve dans la pièce.



TYPES DE CHARGE COMMANDÉS

- ◆ Lampes halogènes 230 Vca : 35 - 300 W
- ◆ Lampes halogènes 12 V avec transformateur électronique : 35 - 300 W
- ◆ Lampes Fluorescentes compactes CFL à intensité réglable : 10 - 300 W
- ◆ Lampes LED 230 Vca à intensité réglable : 10 - 200 W



Ne connecter, pour chaque module, que les mêmes types de lampes.

CARACTÉRISTIQUES TECHNIQUES

Tension d'alimentation	24 Vcc ± 5%*
Absorption	de 15 à 25 mA
Entrées	1 entrée numérique ne peut être utilisée que pour la connexion d'un bouton de commande du gradateur local et non pas pour le capteur de contrôle de présence
Signalisations	1 LED (jaune) de signalisation de l'état du bus : clignote pour indiquer la transmission des données sur le bus, s'allume en permanence pour indiquer l'absence du négatif d'alimentation ou une connexion défectueuse du dispositif
Emplacement	Sur rail DIN dans une armoire spécifique ou dans des boîtiers de dérivation**
Homologations	CE
Température de fonctionnement	de 0° à 40°C USAGE INTERNE
Température de stockage	de -10° à +70°C
Humidité relative de l'air	de 5 à 95% sans condensation
Poids	70g
Dimensions	35x90x58 mm (2 modules DIN)

- * Utiliser le groupe de puissance Comelit ART. 20022101 ou un autre groupe de puissance à « source de puissance limitée ».
- ** Avec accessibilité autorisée uniquement en cas d'assistance ou d'entretien de la part de techniciens qualifiés.

BORNES DE CONNEXION

Borne	Fonction
-	Négatif alimentation BUS
+	+24 Vcc alimentation BUS / Commune pour entrée numérique I1
D	Ligne BUS données
I1	Entrée numérique 24 V
IA1 / V-	Pour utilisations futures
 ⚡ N 	Bornes sortie à intensité réglable*
L N	Tension en entrée 240 +10% Vca max.*



- *Attention : présence d'éventuelles tensions dangereuses même en cas de dispositif hors tension



DIMMER MODULE ART. 20046851



- Raadpleeg voor de programmering van de dimmermodule de technische handleiding van het SimpleHome-systeem, te vinden op de site www.comelitgroup.com

Met de dimmermodule art. 20046851 is het mogelijk om via de bus de helderheid te regelen van belastingen tot 300 W. De module heeft een digitale ingang die alleen kan worden gebruikt voor aansluiting van een knop voor **bediening van de lokale dimmer** (inschakeling, uitschakeling, en lang indrukken om de helderheid te veranderen).

Met behulp van andere ingangen die met de BUS zijn verbonden, bijvoorbeeld modules art. 20046501, kan de uitgang van de dimmermodule op een andere manier worden beheerd. De ingangen kunnen worden geprogrammeerd met de volgende functies

- **Instelling van een voorgedefinieerd helderheidsniveau:**

wanneer de knop die met deze ingang verbonden is wordt ingedrukt, wordt het helderheidsniveau automatisch ingesteld op de waarde die wordt aangegeven door de programmeersoftware

- **Variëren van de helderheid met twee knoppen:**

voor deze functie worden twee ingangen gebruikt, waarvan de ene de helderheid reduceert als de knop wordt ingedrukt, terwijl de andere het licht aan-/uitschakelt wanneer de knop ingedrukt en losgelaten wordt of, als hij ingedrukt gehouden wordt, de helderheid vergroot.

- **Bediening van de lokale dimmer:**

zoals voor de digitale ingang op de dimmer zelf is het ook mogelijk de ingang van een andere module zo te programmeren dat het licht aan-/uitgaat wanneer de knop wordt ingedrukt, terwijl door de knop lang in te drukken de helderheid van het licht wordt veranderd.

- Verder is het mogelijk de dimmer in te stellen met de **Aanwezigheidscontrole-functie**. Voor deze functie wordt een bewegingsdetector gebruikt die verbonden is met een digitale module-ingang, waardoor het mogelijk is de helderheid van het licht te vergroten als de aanwezigheid van iemand in de ruimte wordt gedetecteerd, en deze te verlagen of het licht uit te doen, als er niemand is.

AANBEVOLEN BELASTINGTYPES

- ♦ Halogeenlampen 230 Vac: 35 - 300W
- ♦ Halogeenlampen 12V met elektronische transformator: 35 - 300W
- ♦ Dimbare compacte CFL fluorescentielampen: 10 - 300W
- ♦ Dimbare led-lampen 230 Vac: 10 - 200W



Sluit voor elke module alleen lampen van het zelfde type aan.

TECHNISCHE KENMERKEN

Voedingsspanning	24Vdc \pm 5%*
Opgenomen vermogen	van 15 tot 25 mA
Ingangen	1 digitale ingang, kan alleen worden gebruikt voor aansluiting van een bedieningsknop van de lokale dimmer, en niet voor de aanwezigheidscontrolesensor
Signaleringen	1 led (geel) voor signalering van de busstatus: knipperlicht wijst op gegevensoverdracht over de bus; als de led continu brandt wijst dit op ontbreken van de min van de voeding of een verkeerde aansluiting van het apparaat.
Plaatsing	Op DIN-rail in een speciaal paneel of in aftakdozen**
Homologaties	CE
Bedrijfstemperatuur	van 0° tot 40°C INTERN GEBRUIK
Opslagtemperatuur	van -10° tot +70°C
Relatieve luchtvochtigheid	van 5% tot 95% zonder condensatie
Gewicht	70g
Afmetingen	35x90x58mm (2 DIN-modules)

- *Gebruik de Comelit voedingseenheid art. 20022101 of een andere voedingseenheid met "beperkte vermogensbron".
- **Toegang alleen toegestaan voor assistentie of onderhoud door gekwalificeerd personeel.

AANSLUITKLEMMEN

Klem	Functie
-	Min busvoeding
+	+24 Vdc busvoeding / Gemeenschappelijke voor digitale ingang I1
D	Databuslijn
I1	Digitale ingang 24V
IA1 / V-	Voor toekomstig gebruik
 ⚡ N 	Klemmen dimbare uitgang*
L N	Ingangsspanning 240 +10%Vac max*



- *Let op; mogelijke aanwezigheid van gevaarlijke spanningen, ook wanneer het apparaat niet wordt gevoed.

DIMMER-MODUL ART. 20046851



- Hinweise zur Programmierung des Dimmer-Moduls entnehmen Sie bitte dem technischen Handbuch, das auf der Website www.comelitgroup.com zum Download bereitsteht.

Über den Bus gestattet das Dimmer-Modul Art. 20046851 die Helligkeitsregelung bei Lasten bis zu 300 W. Das Modul ist mit einem digitalen Eingang ausgestattet, der nur für die Verbindung zu einer Taste für die **Steuerung des lokalen Dimmers** vorgesehen ist (Ein- und Ausschalten, Helligkeitsregelung durch längeren Tastendruck).

Unter Rückgriff auf andere, an den Bus angeschlossene Eingänge, z. B. Art. 20046501, kann der Ausgang des Dimmer-Moduls anderweitig verwaltet werden. Die Eingänge können mit den folgenden Funktionen belegt werden:

- **Voreinstellung einer Helligkeitsstufe:**

Wird die an diesen Eingang angeschlossene Taste gedrückt, erfolgt automatisch eine Einstellung auf die vorprogrammierte Helligkeitsstufe.

- **Helligkeitsregelung mit zwei Tasten:**

Für diese Funktion werden zwei Eingänge verwendet, die folgendermaßen zu programmieren sind: Eine Taste reduziert die Helligkeit, wenn sie gedrückt wird. Die andere Taste wird zum Ein- und Ausschalten gedrückt und wieder freigegeben bzw. gedrückt gehalten, um die Helligkeit zu erhöhen.

- **Steuerung des lokalen Dimmers:**

Wie der im Dimmer selbst vorgesehene digitale Eingang kann auch der Eingang eines anderen Moduls so programmiert werden, dass ein einfacher Tastendruck Ein- bzw. Ausschalten bewirkt, während ein längerer Tastendruck die Helligkeitsstufe reguliert.

- Darüber hinaus ist es möglich, den Dimmer auf die **Funktion Präsenzmelder** einzustellen. Hierbei kommt ein Bewegungssensor mit Anschluss an ein digitales Modul zum Einsatz. Wird die Anwesenheit einer Person im Raum wahrgenommen, so erhöht sich die Helligkeit, ist niemand anwesend, wird das Licht reduziert oder ausgeschaltet.

EMPFOHLENE LASTTYPEN

- ♦ Halogenlampen 230 VAC: 35 - 300 W
- ♦ Halogenlampen 12 V mit elektrischem Trafo: 35 - 300 W
- ♦ Dimmbare Kompaktleuchtstofflampen (CFL): 10 - 300 W
- ♦ Dimmbare LED-Lampen 230 VAC: 10 - 200 W



Jedes Modul darf ausschließlich an einen bestimmten Lampentyp angeschlossen werden.

TECHNISCHE DATEN

Netzspannung	24 VDC \pm 5 %*
Leistungsaufnahme	von 15 bis 25 mA
Eingänge	1 digitaler Eingang: Kann nur für den Anschluss an eine Taste zur Steuerung des lokalen Dimmers und nicht für den Sensor des Präsenzmelders eingesetzt werden
Anzeigen	1 LED (gelb) für die Anzeige des Bus-Status: Blinken zeigt an, dass die Datenübertragung am Bus läuft; Dauerlicht bedeutet, dass der Minuspol der Stromversorgung fehlt oder das Gerät falsch angeschlossen ist
Anbringung	Montage auf DIN-Schiene in spezifischem Schaltkasten oder Abzweigdosen**
Zulassungen	EU
Betriebstemperatur	von 0° bis 40 °C IN GESCHLOSSENEN RÄUMEN
Lagertemperaturen	von 10 °C bis +70 °C
Relative Luftfeuchte	von 5 bis 95 % nicht kondensierend
Gewicht	70 g
Abmessungen	35 x 90 x 58 mm (2 DIN-Module)

- *Verwenden Sie ein Netzgerät vom Typ Comelit ART. 20022101 oder ein anderes Netzgerät mit „begrenzter Stromquelle“.
- **Der Zugriff ist qualifiziertem Personal für Kundendienst oder Wartungszweck vorbehalten.

ANSCHLUSSKLEMMEN

Klemme	Funktion
-	Minus Stromversorgung BUS
+	+24 VDC Stromversorgung BUS / Sammelklemme für digitalen Eingang I1
D	BUS-Datenleitung
I1	Digitaler Eingang 24 V
IA1 / V-	Für künftige Anwendungen
 ⚡ N 	Klemmen für dimmbaren Ausgang*
L N	Eingangsspannung 240 +10 % VAC max.**



- *Achtung: Auch wenn das Gerät nicht angeschlossen ist, können gefährliche Spannungen anliegen.

MÓDULO DIMMER ART. 20046851



- Para programar el módulo dimmer, consultar el manual técnico del sistema SimpleHome, que se puede descargar en el sitio www.comelitgroup.com

Con el uso de las demás entradas conectadas al BUS, por ejemplo módulos art. 20046501, es posible gestionar en modo diverso la salida del módulo dimmer. Las entradas se pueden programar con las siguientes funciones.

- Configurar una intensidad de la luz predefinida:
cuando se acciona el pulsador conectado a esta entrada, la intensidad de la luz se configurará automáticamente en el valor indicado por el software de programación.
- Variar la intensidad de la luz con dos pulsadores:
para esta función, se utilizan dos entradas que se programan de manera que un pulsador sirva para disminuir la intensidad de la luz si se mantiene presionado y el otro sirva para encender/apagar la luz si se presiona y se suelta o para aumentar su intensidad si se mantiene presionado.
- Mando del dimmer local:
como para la entrada digital presente en el dimmer, es posible programar la entrada de otro módulo de manera que, cuando se presione una vez el correspondiente pulsador, se encienda/apague la luz mientras que, al presionarlo de forma prolongada, se varíe la intensidad de la luz.

- Además, es posible configurar el dimmer con la función **Control de presencia** que, utilizando un sensor de movimiento, conectado a una entrada de un módulo digital, permite aumentar la intensidad de la luz en caso de que se detecte la presencia de alguien en la habitación y disminuirla, o apagar la luz, en caso de que no haya nadie.

TIPOS DE CARGA MANDADOS

- ◊ Lámparas halógenas de 230 Vca: 35 - 300 W
- ◊ Lámparas halógenas de 12 V con transformador electrónico: 35 - 300 W
- ◊ Lámparas fluorescentes compactas CFL regulables: 10 - 300 W
- ◊ Lámparas LED 230 Vca regulables: 10 - 200 W

Para cada módulo, hay que conectar únicamente lámparas del mismo tipo.



CARACTERÍSTICAS TÉCNICAS

Tensión de alimentación	24 Vcc \pm 5%*
Consumo	de 15 a 25 mA
Entradas	1 entrada digital solo se puede utilizar para conectar un pulsador para el mando del dimmer local y no para el sensor de control de presencia
Señalizaciones	1 led (amarillo) de señalización del estado del bus: si parpadea, indica que se están transmitiendo datos por el bus; encendido de forma fija, indica que falta el negativo de alimentación o que la conexión del dispositivo es errónea.
Instalación	En guía DIN, en cuadro o en cajas de derivación **
Homologaciones	CE
Temperatura de funcionamiento	de 0°C a 40°C USO INTERNO
Temperatura de almacenamiento	de -10° a +70°C
Humedad relativa del aire	de 5 a 95% sin condensación
Peso	70 g
Dimensiones	35x90x58 mm (2 módulos DIN)

* Utilizar el alimentador Comelit art. 20022101 u otro alimentador de fuente de potencia limitada.

** Con acceso permitido solo para asistencia o mantenimiento por parte de personal cualificado.

BORNES DE CONEXIÓN

Borne	Función
-	Negativo de alimentación BUS
+	+24 Vcc alimentación BUS/ Común para entrada digital I1
D	Línea BUS datos
I1	Entrada digital 24 V
IA1 / V-	Para otros usos
 ⚡ N 	Bornes salida regulable *
L N	Tensión en entrada 240 +10%Vca máx. *



- * Atención: posible presencia de tensiones peligrosas incluso con el dispositivo no alimentado.



8

023903 300987

2ª edizione 03/2015
cod. 2G40001292